



گواهینامه ارزش‌گذاری خودرو

این گواهینامه در تاریخ ۲۷ تیر ۹۷ به درخواست آقای آرش گیتی برای خودرو پژو ۲۰۶ تیپ ۵ مدل ۹۰ در شهر اصفهان و فقط جهت اطلاع رسانی صادر شده است.

۳۲ آگهی مشابه و سوابق معاملات برای ارزش‌گذاری دقیق این خودرو مورد بررسی قرار گرفته است.



مهدی طارمی

کارشناس ارزش‌گذاری خودرو



این خودرو قبلاً کارشناسی شده است

این خودرو با شماره شاسی 145236597DF15 قبلاً در تاریخ ۱۳۹۵/۴/۱۲ توسط همراه مکانیک کارشناسی شده است. جهت مشاهده گزارش کامل کارشناسی، کلیک کنید:

مشاهده کارشناسی پیشین



گزارش کارشناس

خودرو کارشناسی شده کاپوت جلو تعویض می‌باشد. در تست فنی فولی دینام و کولر مشکل دارد. خودرو کارشناسی شده کاپوت جلو تعویض می‌باشد. در تست فنی فولی دینام و کولر مشکل دارد. خودرو کارشناسی شده کاپوت جلو تعویض می‌باشد. در تست فنی فولی دینام و کولر مشکل دارد.

مهدی طارمی
کارشناس ارزش‌گذاری خودرو

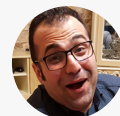

وضعیت لاستیک‌ها

سلامت هر ۵ لاستیک خودرو به صورت مقابل است.

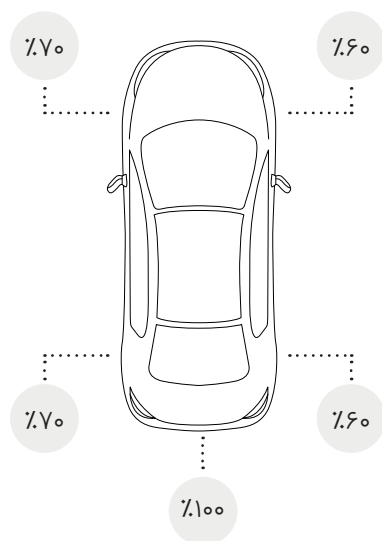

وضعیت بدنه

سالم	گلگیر جلو راست
رنگ شده	گلگیر جلو چپ
سالم	گلگیر عقب راست
سالم	گلگیر عقب چپ
تعویض	در جلو راست
رنگ شده	در جلو چپ
سالم	در عقب راست
سالم	در عقب چپ
سالم	صندوق
سالم	سقف
سالم	کاپوت
سالم	شاسی

مشخصات خودرو

سازنده	ایران خودرو
مدل	پژو ۲۰۶
تیپ	تیپ ۵
سال ساخت	۱۳۹۶
میزان کارکرد	۱۴,۰۰۰ کیلومتر
رنگ خودرو	سفید
شماره شاسی	145236597DF15

قیمت و شرایط معامله

قیمت خودرو در ۴ وضعیت قیمتی نمایش داده شده است که برای شما در وضعیت «متوسط» است. در این وضعیت، ۳ قیمت ارزش‌گذاری شده جهت فروش به دلال، همراه مکانیک و مصرف‌کننده آمده است. جهت اطلاع از شرایط فروش به همراه مکانیک، [اینجا](#) را بخوانید.

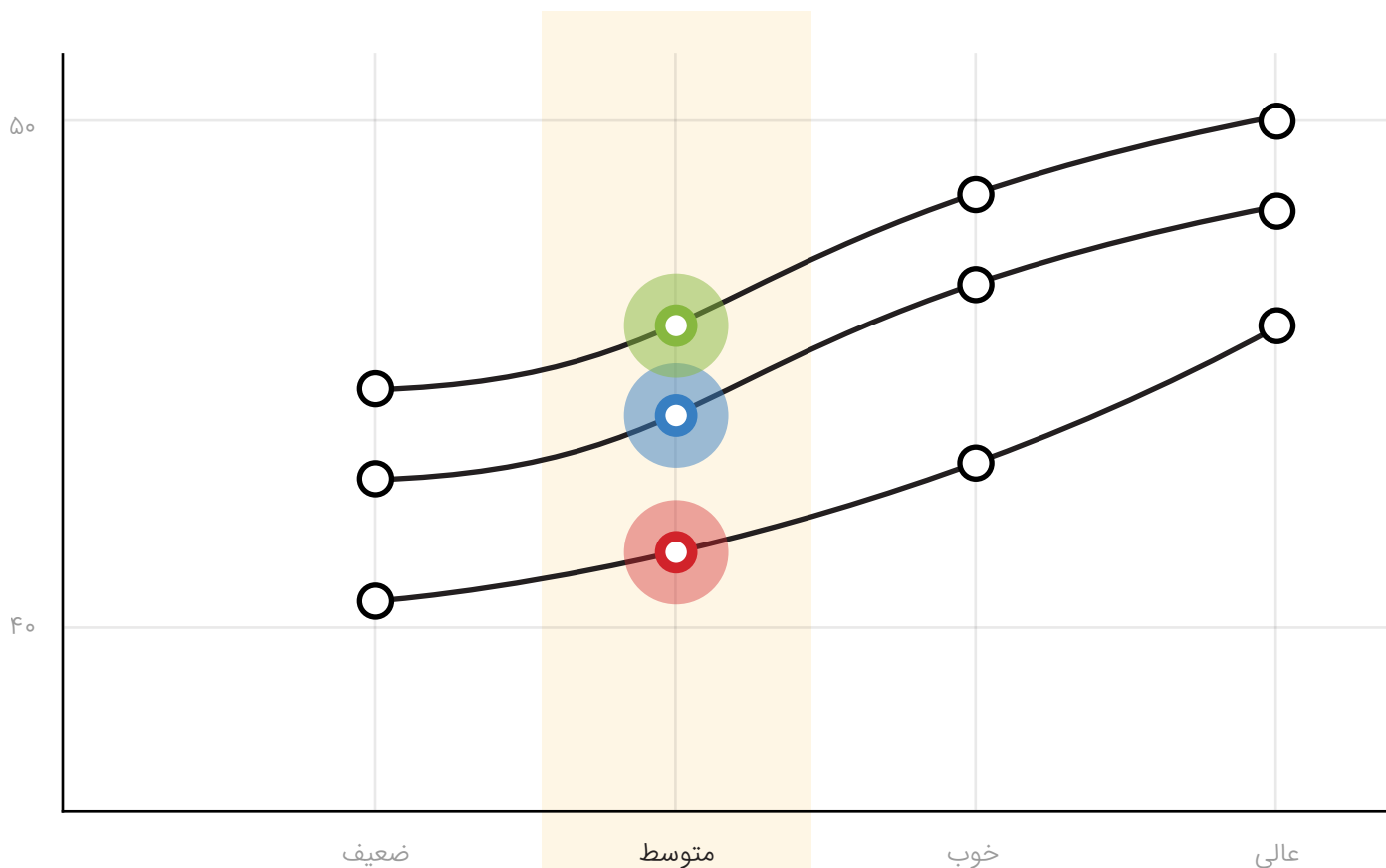

وضعیت	مصرف‌کننده	همراه مکانیک	دلال
ضعیف	۴۳,۲۰۰,۰۰۰	۴۲,۱۰۰,۰۰۰	۴۲,۱۰۰,۰۰۰
متوسط	۴۴,۳۰۰,۰۰۰	۴۳,۸۰۰,۰۰۰	۴۳,۲۰۰,۰۰۰
خوب	۴۵,۷۰۰,۰۰۰	۴۴,۶۲۰,۰۰۰	۴۴,۶۲۰,۰۰۰
عالی	۴۸,۶۰۰,۰۰۰	۴۷,۷۷۰,۰۰۰	۴۷,۷۷۰,۰۰۰



خودروی شما

مقایسه قیمت

معامله خودروهایی مشابه مورد شما در بازه زمانی ۱ سال اخیر در نمودار زیر آمده است. در این تحلیل، مقایسه‌ای داریم بین «معامله منصفانه»، «معامله‌های انجام شده» و «قیمت خودروی شما» که مبنای تحلیل، نسبت قیمت خودرو به کارکرد آن است:

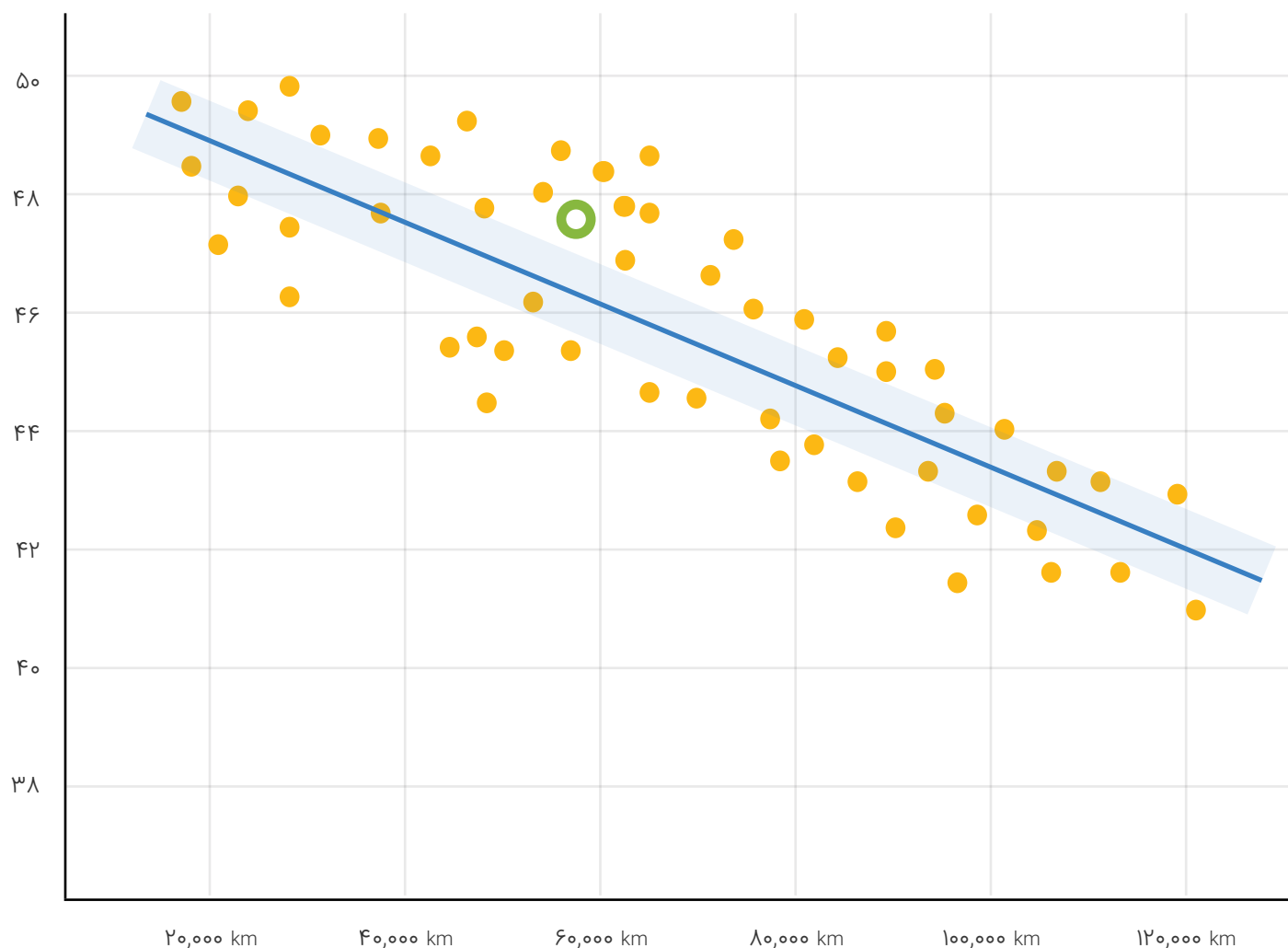

معامله منصفانه

حاشیه معامله منصفانه

قیمت خودروی شما

معامله‌های انجام شده

احتمال افت قیمت

تجربه کارشناسی بیش از ۵۰ مدل از این خودرو، نشان داده است که معمولاً کدام قطعه از خودرو رنگ شده یا تعویضی بوده است. این رنگ شدگی یا تعویض، باعث ایجاد افت قیمت در خودرو می‌شود که بعضاً در معاملات خودرو از نظرها پنهان می‌ماند. در مورد **خودرو ۲۰۶ تیپ ۵**، احتمالات زیر وجود دارد:

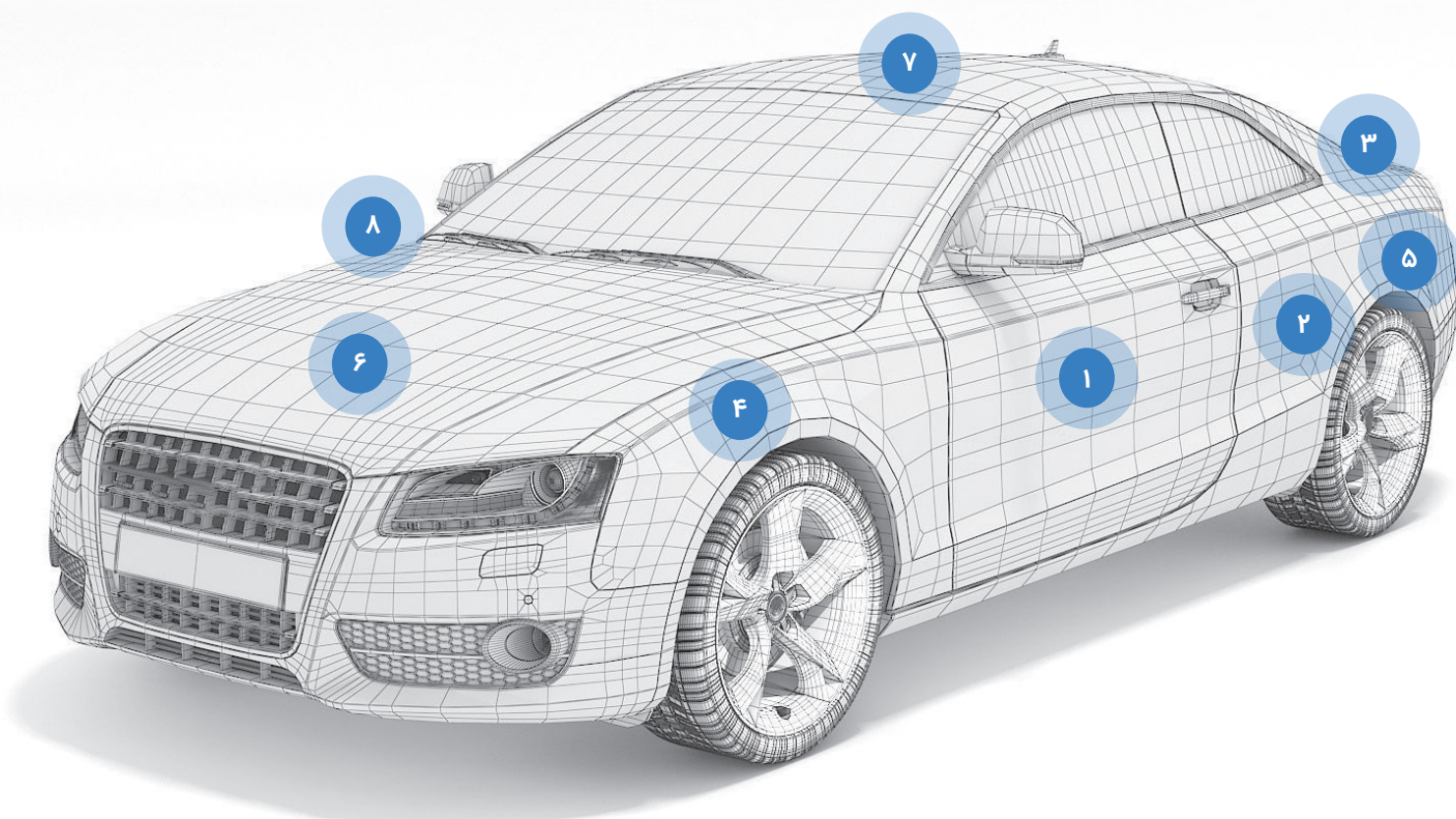

۱	دریهای جلوی	۱۷٪ احتمال رنگ شدگی	۱۲ میلیون تومان افت قیمت
۲	دریهای عقب	۲۶٪ احتمال تعویض	۱۰ میلیون تومان افت قیمت
۳	درب صندوق	۱۷٪ احتمال تعویض	۵ میلیون تومان افت قیمت
۴	گلگیرهای جلو	۲۱٪ احتمال رنگ شدگی	۶ میلیون تومان افت قیمت
۵	گلگیرهای عقب	۱۷٪ احتمال رنگ شدگی	۸ میلیون تومان افت قیمت
۶	درب موتور	۹٪ احتمال تعویض	۲ میلیون تومان افت قیمت
۷	سقف	۱۷٪ احتمال رنگ شدگی	۱۲ میلیون تومان افت قیمت
۸	شاسی	۸٪ احتمال جاکوردن شاسی	۱۵ میلیون تومان افت قیمت

افت قیمت خودرو

این خودرو پس از یک سال استفاده افت قیمت ۱/۵۰۰/۰۰۰ تومانی و پس از ۳ سال استفاده افت قیمت ۴/۸۰۰/۰۰۰ تومانی خواهد داشت.

افت قیمت ۱ ساله

۱/۵۰۰/۰۰۰

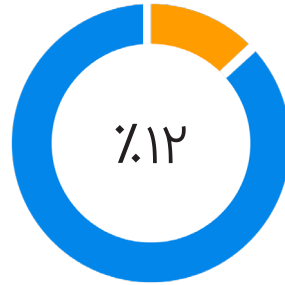

افت قیمت ۳ ساله

۴/۸۰۰/۰۰۰



برآورد زمان معامله

میانگین زمان معامله خودرو به صورت مقابل خواهد بود:

- میانگین زمان فروش خودرو ۷ روز
- میانگین زمان خرید خودرو ۱۲ روز

معیار خوش فروشی

این خودرو امتیاز ۸۷ از ۱۰۰ را در خوش فروش بودن دریافت نموده است

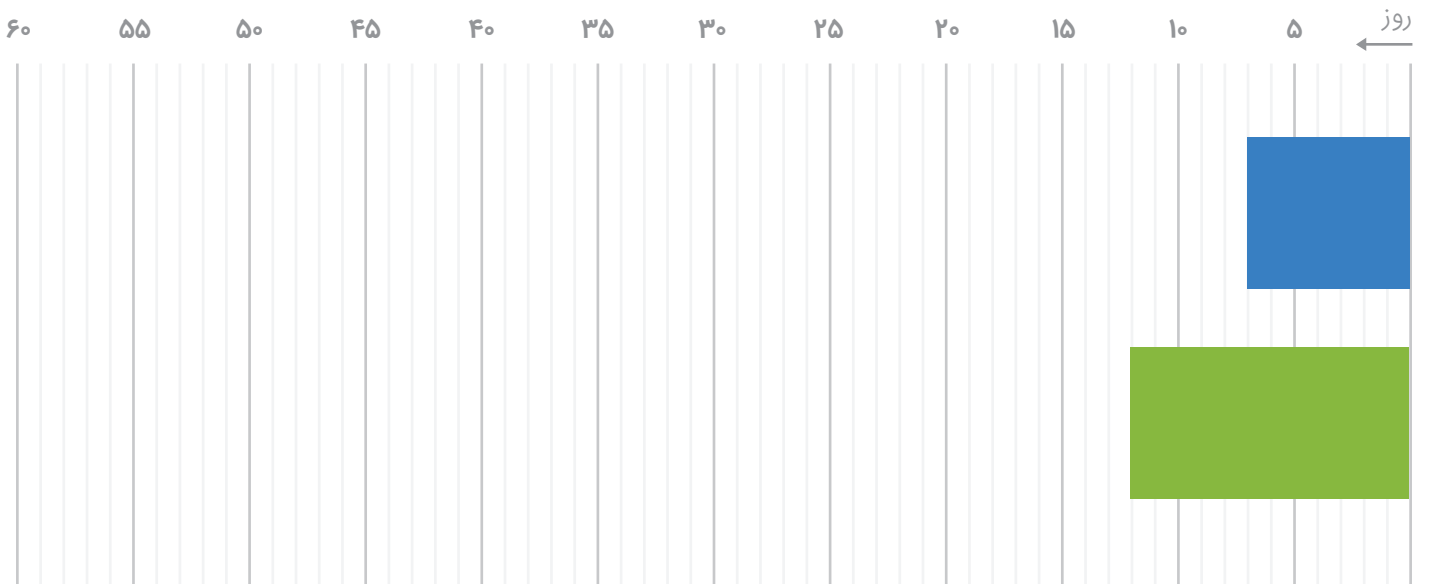



ایران خودرو پژو ۲۰۶
صندوقدار ۷۸ ۱۳۹۳



ایران خودرو پژو ۲۰۷
صندوقدار ۱۳۹۶

معاملات مشابه

خودروهای مشابه شما با این شرایط معامله شده‌اند:

میزان کارکرد	۱۴,۰۰۰ کیلومتر	۱۴,۰۰۰ کیلومتر
رنگ خودرو	سفید	سفید
رنگ آمیزی شده	۱ قطعه	۱ قطعه
تعویض شده	ندارد	ندارد
تجهیزات	ضبط و باند	ضبط و باند
	۳۲,۰۰۰,۰۰۰ تومان	۳۰,۸۵۰,۰۰۰ تومان

مشابه خودروی شما

با این بودجه، چه خودروهای دیگری می‌توان خرید؟



ایران خودرو پژو ۲۰۶ صندوقدار ۷۸
[اطلاعات بیشتر](#)



ایران خودرو پژو ۲۰۶ صندوقدار
[اطلاعات بیشتر](#)



ایران خودرو پژو ۲۰۶ صندوقدار ۷۸
[اطلاعات بیشتر](#)

کلام آخر کارشناس

و

خودرو کارشناسی شده کاپوت جلو تعویض می‌باشد. در تست فنی فولی دینام و کولر مشکل دارد. خودرو کارشناسی شده کاپوت جلو تعویض می‌باشد. در تست فنی فولی دینام و کولر مشکل دارد. خودرو کارشناسی شده کاپوت جلو تعویض می‌باشد. در تست فنی فولی دینام و کولر مشکل دارد.

خودرو کارشناسی شده کاپوت جلو تعویض می‌باشد. در تست فنی فولی دینام و کولر مشکل دارد. خودرو کارشناسی شده کاپوت جلو تعویض می‌باشد. در تست فنی فولی دینام و کولر مشکل دارد.



مهدی طارمی

کارشناس ارزش‌گذاری خودرو

امیدواریم این گزارش مورد توجه شما بوده باشد

در ادامه به شما پیشنهاد می‌کنیم:

خریدار این خودرو هستید؟

با استفاده از سرویس کارشناسی خودرو، مطمئن
و با خیال آسوده بخرید:

درخواست کارشناسی

فروشنده این خودرو هستید؟

با کم کردن دردسر تماس‌های تلفنی، به بهترین
مصرف‌کننده بفروشید:

درخواست فروش

گواهینامه ارزشگذاری خودرو همراه مکانیک

www.Hamrah-Mechanic.com